



CÂMARA MUNICIPAL DE ITABAIANA
Rua Sebastião Oliveira, nº 04, Marianga, Itabaiana/SE
E-mail: licitacao@cmitabaiana.se.gov.br
Telefone: (79) 3431-2814

EDITAL
PREGÃO PRESENCIAL Nº 08/2019

1. DISPOSIÇÕES PRELIMINARES

A **CÂMARA MUNICIPAL DE ITABAIANA-SE**, inscrita no CNPJ nº 16.452.088/0001-12, por intermédio de seu Pregoeiro e sua Equipe de Apoio, nomeados pela Portaria nº 02, de 08 de janeiro de 2019, torna público, para conhecimento dos interessados, que realizará licitação do tipo **MENOR PREÇO POR ITEM**, sob a modalidade **PREGÃO PRESENCIAL nº 08/2019**, objetivando a aquisição de equipamentos e materiais permanentes para a Câmara Municipal de Itabaiana, conforme Anexo I deste Edital.

DATA DE ABERTURA E DISPUTA DE LANCES: 20/12/2019 (vinte de dezembro de dois mil e dezenove), às 09:00 (nove) horas.

LOCAL DA SESSÃO PÚBLICA: Rua Sebastião Oliveira, nº 04, Bairro Marianga, Itabaiana/SE.

1.1 A licitação será regida na forma da Lei nº 10.520, de 17 de julho de 2002, e, subsidiariamente, pela Lei nº 8.666, de 21 de junho de 1993, obedecendo integralmente o regulamento aprovado pelo Decreto Municipal nº 04, de 02 de janeiro de 2006, e, ainda, pela Lei Complementar nº 123, de 14 de dezembro de 2006, observadas as alterações posteriores introduzidas nos referidos diplomas legais.

1.2. Fazem parte deste instrumento convocatório os seguintes anexos:

ANEXO I – TERMO DE REFERÊNCIA;

ANEXO II – MODELO DE PROCURAÇÃO;

ANEXO III – MODELO DE DECLARAÇÃO DE REQUISITOS DE HABILITAÇÃO;

ANEXO IV – MODELO DE DECLARAÇÃO RELATIVA A TRABALHO DE MENORES;

ANEXO V – MODELO DA MINUTA DE CONTRATO.

2. DO OBJETO

2.1. A presente licitação tem como objeto a aquisição de equipamentos e materiais permanentes; materiais de consumo; e contratação de empresa prestadora dos serviços de restauração de assento e encosto do estofado das longarinas e poltronas da Câmara Municipal de Itabaiana/SE, conforme ANEXO I deste Edital.

3. DOTAÇÃO ORÇAMENTÁRIA

As despesas oriundas do objeto desta licitação correrão à conta dos recursos próprios orçamentários consignados no Orçamento de 2019, com dotação suficiente, obedecendo às classificações abaixo:

• **Unidade Orçamentária:** 1001 – Câmara Municipal de Itabaiana

• **Fonte de Recursos:** 10010000 – Recursos Ordinários

.....

• **Projeto/Atividade:** 1001/2019 – Aquisição de Mobiliários, Equipamentos e Veículos para a Câmara Municipal

• **Elemento de Despesa:** 4490520000 – Equipamentos e Material Permanente



CÂMARA MUNICIPAL DE ITABAIANA

Rua Sebastião Oliveira, nº 04, Marianga, Itabaiana/SE

E-mail: licitacao@cmitabaiana.se.gov.br

Telefone: (79) 3431-2814

.....
• **Projeto/Atividade:** 2001/2019 – Manutenção dos Serviços da Câmara Municipal

• **Elemento de Despesa:** 3390300000 – Material de Consumo

.....
• **Projeto/Atividade:** 2001/2019 – Manutenção dos Serviços da Câmara Municipal

• **Elemento de Despesa:** 3390900000 – Outros Serviços de Terceiros – Pessoa Jurídica

4. CONDIÇÕES PARA PARTICIPAÇÃO

4.1. Somente poderão participar desta licitação as Microempresas – ME's e Empresas de Pequeno Porte – EPP's, que atenderem a todas as exigências, inclusive quanto à documentação, constantes deste Edital e seus Anexos, e que detenham atividade compatível e pertinente com o seu objeto;

4.1.1. Essa participação exclusiva de Microempresas – ME's e Empresas de Pequeno Porte – EPP's deve-se em virtude de o valor máximo estimado por item do certame não ultrapassar o limite de R\$ 80.000,00 (oitenta mil reais), em atendimento aos preceitos do art. 48, inc. I da Lei Complementar nº 123, de 14 de dezembro de 2006, com a redação dada pela Lei Complementar nº 147, de 07 de agosto de 2014;

4.1.2. A comprovação da condição de Microempresas – ME's e Empresas de Pequeno Porte – EPP's será feita, exclusivamente, mediante a apresentação, no ato do credenciamento, de Declaração de que cumpre os requisitos legais para a qualificação como microempresa ou empresa de pequeno porte, estando apto a usufruir do tratamento favorecido estabelecido nos art. 42 ao art. 49 da Lei Complementar nº 123, de 2006, de acordo com o §2º do art. 13 do Decreto Federal nº 8.538/2015, **ou** através de Certidão emitida pela respectiva Junta Comercial, atestando a atual situação da empresa, conforme art. 3º da Instrução Normativa DREI 36/2017, e expedida a, no máximo, 90 (noventa) dias;

4.1.3. Em não havendo a participação de ME's e/ou EPP's, face à peculiaridade do objeto e forma de constituição dessas empresas, a licitação reverter-se-á, automaticamente, às demais empresas que porventura demonstraram interesse e se achem presentes na condição de pretendentes participantes, em conformidade com o Art. 49 da mesma Lei Complementar 123/2006 e em atendimento ao Princípio Constitucional da Eficiência dos Atos da Administração Pública.

4.2. Estarão impedidos de participar, direta ou indiretamente, de qualquer fase deste processo licitatório, os interessados que se enquadrem em uma, ou mais, das situações a seguir:

- a) Empresas em estado de falência, de concurso de credores, dissolução ou liquidação;
- b) Consórcios de empresas, qualquer que seja sua forma de constituição;
- c) Empresas que tenham sido declaradas inidôneas por qualquer órgão da Administração Pública, direta ou indireta, Federal, Estadual ou Municipal, bem como as que estejam punidas, com suspensão do direito de contratar ou licitar com a Administração Pública;
- d) Servidor de qualquer órgão ou entidade vinculada ao órgão promotor da licitação, bem assim empresa da qual tal servidor seja sócio, dirigente ou responsável técnico.

4.3. A participação na licitação importa total e irrestrita submissão dos proponentes às condições deste Edital.



CÂMARA MUNICIPAL DE ITABAIANA

Rua Sebastião Oliveira, nº 04, Marianga, Itabaiana/SE

E-mail: licitacao@cmitabaiana.se.gov.br

Telefone: (79) 3431-2814

5. DO CREDENCIAMENTO E REPRESENTAÇÃO

5.1. A Licitante deverá apresentar-se para credenciamento, junto ao Pregoeiro, por intermédio de um representante que, devidamente munido de documento que o credencie a participar deste certame, venha a responder pela empresa licitante, devendo, ainda, no ato de entrega dos envelopes, identificar-se, exibindo a **Carteira de Identidade** ou outro **documento equivalente**, acompanhado de **cópia do contrato social** vigente da empresa;

5.2. O credenciamento é **condição obrigatória** para a participação das Licitantes neste Pregão, ou seja, ofertar propostas (lances), bem como praticar todos os demais atos inerentes a este certame;

5.3. O credenciamento far-se-á por meio de instrumento público de **procuração ou instrumento particular** (podendo utilizar como modelo o estabelecido no ANEXO II deste Edital), acompanhado de **cópia do contrato social** vigente da empresa que representa, com poderes para formular ofertas e lances de preços, oferecerem recursos e desistir deles e praticar todos os demais atos pertinentes ao certame, em nome do proponente, **procuração ou carta de credenciamento** firmada pelo representante legal da empresa, nos termos de seu Ato Constitutivo, Estatuto ou Contrato Social, documento esse a ser apresentado, visando à comprovação da condição do titular, para delegar poderes ao representante a ser credenciado. É imprescindível que estejam expressos os poderes delegados, inclusive os de firmar declarações, desistir ou apresentar razões de recurso e praticar todos os demais atos pertinentes ao certame e, no caso de ser sócio, proprietário, dirigente ou assemelhado da empresa proponente, deverá apresentar cópia do respectivo Estatuto ou Contrato Social, no qual estejam expressos seus poderes para exercer direitos e assumir obrigações em decorrência de tal investidura;

5.4. As empresas licitantes deverão apresentar **declaração** dando ciência de que cumprem plenamente os requisitos de habilitação, como condição para a participação nesta licitação, conforme disposto no inciso VII do art. 4º da Lei nº 10.520/2002 e inciso VI do art. 7º do Decreto Municipal nº 04/2006. A referida declaração deverá ser apresentada juntamente com o documento de credenciamento, fora dos envelopes que contêm os documentos de habilitação e proposta, podendo utilizar como modelo o estabelecido no ANEXO III, deste Edital;

5.5. A Proponente que não trouxer o documento referente ao credenciamento, não terá sua proposta por escrito invalidada, mas não poderá participar das fases de lances. Pode até ser declarada vencedora, desde que nenhum lance verbal supere, em menor preço, a sua proposta por escrito ou que as demais proponentes venham a ser desclassificadas, sucessivamente, na habilitação;

5.6. Não será admitida a participação de um mesmo representante legal e/ou procurador para mais de uma Licitante;

5.7. Não será aceita, em qualquer hipótese, a participação de licitante retardatária, a não ser como assistente ao ato público.

5.8. As Microempresas – ME's e Empresas de Pequeno Porte – EPP's que fizerem uso da prerrogativa estabelecida pela Lei Complementar nº 123, de 14 de dezembro de 2006, nos arts. 42 e 43, alterada pela Lei Complementar nº 147/2014, deverão apresentar comprovação da respectiva condição de ME ou EPP mediante apresentação, no ato do credenciamento, de Declaração de que cumpre os requisitos



CÂMARA MUNICIPAL DE ITABAIANA

Rua Sebastião Oliveira, nº 04, Marianga, Itabaiana/SE

E-mail: licitacao@cmitabaiana.se.gov.br

Telefone: (79) 3431-2814

legais para a qualificação como microempresa ou empresa de pequeno porte, estando apto a usufruir do tratamento favorecido estabelecido nos art. 42 ao art. 49 da Lei Complementar nº 123, de 2006, de acordo com o §2º do art. 13 do Decreto Federal nº 8.538/2015, ou através de Certidão emitida pela respectiva Junta Comercial, atestando a atual situação da empresa, conforme art. 3º da Instrução Normativa DREI 36/2017, e expedida a, no máximo, 90 (noventa) dias.

5.8.1. A não apresentação da Declaração ou Certidão no ato do Credenciamento, ou a sua inclusão em outro envelope que não este, desqualificará a condição de ME ou EPP da participante pela sua não comprovação, passando esta a competir em igualdade de condições com as demais licitantes.

6. DA APRESENTAÇÃO, DO RECEBIMENTO E ABERTURA DOS ENVELOPES

6.1. A reunião para recebimento e abertura dos envelopes contendo a **Proposta de Preços** e os **Documentos de Habilitação** será pública, dirigida pelo Pregoeiro, em conformidade com este Edital;

6.2. O representante legal da licitante deverá entregar os Envelopes “Proposta de Preços” e “Documentos de Habilitação”, devidamente lacrados, em papel não transparente e separados.

6.3. O envelope da **Proposta de Preços** deverá ser apresentado, contendo as seguintes informações:

CÂMARA MUNICIPAL DE ITABAIANA-SE
ENVELOPE Nº 01 – PROPOSTA DE PREÇOS
EDITAL DO PREGÃO Nº 08/2019

[Razão social da empresa licitante]

[Endereço, telefone e e-mail da empresa licitante]

6.4. O envelope dos **Documentos de Habilitação** deverá ser apresentado, contendo as seguintes informações:

CÂMARA MUNICIPAL DE ITABAIANA-SE
ENVELOPE Nº 02 – DOCUMENTOS DE HABILITAÇÃO
EDITAL DO PREGÃO Nº 08/2019

[Razão social da empresa licitante]

[Endereço, telefone e e-mail da empresa licitante]

6.5. Não será admitido o encaminhamento de proposta via fax, por meio eletrônico ou similar;

6.6. Após o recebimento dos envelopes, não serão aceitas juntadas ou substituições de quaisquer documentos, nem a retificação de preços ou condições;

6.7. O recebimento dos envelopes não conferirá às proponentes qualquer direito contra a Câmara Municipal de Itabaiana, observadas as prescrições da legislação específica.

7. DA PROPOSTA DE PREÇOS

7.1. O envelope “1”, com o título “PROPOSTA DE PREÇOS”, deverá conter:

7.1.1. A(s) Proposta(s) de Preços da(s) Licitante(s), redigida com clareza, em língua portuguesa, salvo quanto às expressões técnicas de uso corrente, sem alternativas, emendas, rasuras ou entrelinhas, datada e assinada pelo representante legal da empresa licitante ou por seu preposto, legalmente estabelecido;



CÂMARA MUNICIPAL DE ITABAIANA

Rua Sebastião Oliveira, nº 04, Marianga, Itabaiana/SE

E-mail: licitacao@cmitabaiana.se.gov.br

Telefone: (79) 3431-2814

7.1.2. Os preços serão apresentados em algarismos, por extenso, cotados em moeda nacional e englobarão todas as despesas diretas e indiretas, inclusive os tributos, taxas, encargos sociais, trabalhistas e previdenciários, frete, seguro, mão de obra, etc., e quaisquer outras necessárias ao cumprimento do objeto desta Licitação. Não será permitido, portanto, que tais encargos sejam discriminados em separado;

7.1.3. Razão Social e CNPJ, endereço completo, telefone para contato, nº da conta corrente, agência e respectivo Banco e, se possível, correio eletrônico (e-mail);

7.1.4. Descrição detalhada do objeto da licitação, com as características técnicas, inclusive marca e modelo, observando-se as especificações contidas no Anexo I – Termo de Referência;

7.1.5. Preços unitários e totais dos itens e o preço global da proposta, em moeda corrente nacional, em algarismo e por extenso;

7.1.6. Existindo discrepância entre os valores unitários e totais, prevalecerão os unitários e, havendo discordância entre os valores em algarismos e por extenso, prevalecerão estes últimos;

7.1.7. Os preços serão fixos e irreeajustáveis durante o período contratado, e deverão trazer inclusos os impostos, taxas, fretes e quaisquer outras despesas, inerentes ao objeto licitado;

7.2. A simples participação neste certame implica:

- a) A aceitação de todas as condições estabelecidas neste Pregão;
- b) Que o prazo de validade da proposta é de 60 (sessenta) dias consecutivos, contado da data estipulada para sua entrega, o qual, se maior, deverá ser explicitado na proposta. Caso o referido prazo não esteja expressamente indicado na proposta, o mesmo será considerado como aceito para efeito de Julgamento;

7.3. No caso de haver mais de uma proposta de preço, para o mesmo item, no “**Envelope Nº 01 – Proposta De Preços**”, a licitante terá seu item desclassificado.

8. DOS DOCUMENTOS DE HABILITAÇÃO

8.1. DA FORMA DE APRESENTAÇÃO

8.1.1. A Licitante deverá incluir no envelope nº “2”, com o título – DOCUMENTOS DE HABILITAÇÃO, os seguintes documentos em original (desde que esses possam ficar retidos e ser autuados no processo), por qualquer processo de cópia autenticada por cartório competente ou por servidor da Administração, ou publicação em órgão da Imprensa Oficial;

8.1.2. Caso as cópias dos documentos venham acompanhadas dos originais, esses últimos deverão vir fora do envelope de documentação a fim de evitar transtornos e facilitar os trabalhos do Pregoeiro.

8.2. DA HABILITAÇÃO JURÍDICA

8.2.1. Registro Comercial, no caso de empresário individual;

8.2.2. Ato constitutivo, estatuto ou contrato social em vigor, devidamente registrado, em se tratando de sociedades comerciais e, no caso de Sociedades Anônimas, acompanhado de documentos de eleição de seus administradores, no qual deverá estar contemplado, dentre os objetivos sociais, a execução de atividades da mesma natureza ou compatíveis com o objeto da licitação;



CÂMARA MUNICIPAL DE ITABAIANA

Rua Sebastião Oliveira, nº 04, Marianga, Itabaiana/SE

E-mail: licitacao@cmitabaiana.se.gov.br

Telefone: (79) 3431-2814

8.2.3. Decreto de autorização, em se tratando de empresa ou sociedade estrangeira em funcionamento no país, e ato de registro ou autorização para funcionamento expedido pelo órgão competente, quando a atividade assim o exigir.

8.3. DA REGULARIDADE FISCAL E TRABALHISTA

8.3.1. Prova de inscrição no Cadastro Nacional de Pessoa Jurídica (CNPJ), do Ministério da Fazenda;

8.3.2. Prova de inscrição no Cadastro de Contribuintes Estadual ou Municipal, se houver relativo ao domicílio ou sede da Licitante, pertinente ao seu ramo de atividade e compatível com o objeto deste Edital;

8.3.3. Certificado de Regularidade do FGTS – CRF, relativo ao FGTS, expedido pela Caixa Econômica Federal (CEF);

8.3.4. Certidões de regularidade de situação para com as Fazendas: "**Federal**, mediante a apresentação da Certidão Conjunta Negativa de Débitos relativos a Tributos Federais e Dívida Ativa da União abrangendo as Contribuições Sociais abrangendo os créditos tributários relativos às contribuições sociais previstas nas alíneas "a", "b" e "c" do parágrafo único do art. 11 da Lei nº 8.212, de 24 de julho de 1991 conforme Portaria Conjunta PGFN/SRF nº 1.751, de 02/10/2014", tendo em vista a recomendação acima; **Estadual**, mediante a apresentação da Certidão Negativa de Débitos Estaduais, emitida pela Fazenda Estadual do respectivo do domicílio ou sede do licitante; e **Municipal**, mediante apresentação da Certidão Negativa de Débitos Municipais, emitida pela Fazenda Municipal do respectivo do domicílio ou sede do licitante;

8.3.5. Certidão negativa de Débitos Trabalhistas – CNDT, expedida pela Justiça do Trabalho;

8.3.6. A comprovação de regularidade fiscal das microempresas e empresas de pequeno porte somente será exigida no caso de virem a ser a(s) adjudicatária(s) deste certame, nos termos do art. 42 da Lei Complementar nº 123/2006;

8.3.7. As microempresas e empresas de pequeno porte deverão, no entanto, apresentar os documentos elencados nos subitens 8.3.1 a 8.3.6 deste Edital, mesmo que contenham alguma restrição;

8.3.7.1. Havendo alguma restrição na comprovação da **regularidade fiscal** exigida neste Edital, será(ão) assegurado(s), à(s) microempresa(s) e empresa(s) de pequeno porte adjudicatária (s) deste certame, o prazo de 05 (cinco) dias úteis, contados a partir do momento em que for (em) declarada(s) à(s) vencedora(s), prorrogáveis por igual período, a critério da Câmara Municipal de Itabaiana, para a regularização da documentação, pagamento ou parcelamento do débito, e emissão de eventuais certidões negativas ou positivas com efeito de certidão negativa;

8.3.7.2. A não regularização da documentação, no prazo previsto no subitem 8.3.7.1.1, implicará decadência do direito à(s) contratação (ões), sem prejuízo das sanções previstas no art. 81 da Lei nº 8.666/93, sendo facultado à Administração convocar as Licitantes remanescentes, na ordem de classificação, para celebrar(em) a(s) contratação(ões), ou revogar a licitação.

8.4. DECLARAÇÃO RELATIVA A TRABALHO DE MENORES

8.4.1. Declaração firmada pela Licitante, nos termos do modelo – ANEXO IV deste Edital, expressando que não possui menor de 18 (dezoito) anos em trabalho noturno, perigoso e/ou insalubre e menores de 16 (dezesseis) anos, em qualquer trabalho, salvo na condição de aprendiz, a partir de quatorze anos.



CÂMARA MUNICIPAL DE ITABAIANA

Rua Sebastião Oliveira, nº 04, Marianga, Itabaiana/SE

E-mail: licitacao@cmitabaiana.se.gov.br

Telefone: (79) 3431-2814

8.5. DA QUALIFICAÇÃO ECONÔMICA FINANCEIRA

8.5.1. Certidão Negativa de Falência e Concordata, expedida pelo distribuidor da sede da pessoa jurídica, ou da execução patrimonial, expedida no domicílio da pessoa física. No caso do documento mencionado neste item não fixar prazo de validade, o mesmo será considerado 30 (trinta) dias da data de sua emissão;

8.5.2. Os documentos emitidos via Internet, por órgãos ou entidades públicas e suas cópias reprográficas dispensam a necessidade de autenticações e, em caso de não apresentação ou deficiência nas informações constantes no documento apresentado, inclusive quanto ao prazo de validade, os mesmos poderão ser obtidos via Internet durante a sessão, para verificação da regularidade. A Administração não se responsabilizará pela eventual indisponibilidade dos meios eletrônicos de informações, no momento da verificação da habilitação. Ocorrendo essa indisponibilidade e não sendo apresentados os documentos alcançados pela verificação, a Licitante será inabilitada;

8.5.3. Não serão aceitos protocolos de entrega ou solicitação de documento em substituição aos documentos requeridos no presente Edital e seus anexos;

8.5.4. Promovida a homologação da licitação, esta será devidamente comunicada a todos os licitantes, ficando os documentos das demais empresas interessadas em poder do Pregoeiro (sob a guarda da Comissão de Licitação), pelo prazo de 15 (quinze) dias, findos os quais a documentação deverá ser retirada, sob pena de inutilização.

9. DO PROCEDIMENTO E JULGAMENTO DAS PROPOSTAS E DA HABILITAÇÃO

9.1. No local, dia e hora indicados no preâmbulo deste Edital, será aberta a sessão de processamento do Pregão, iniciando-se com o **credenciamento** dos interessados;

9.2. Após a fase de credenciamento das licitantes, o Pregoeiro procederá à abertura das Propostas de Preços, verificando, preliminarmente, a conformidade das propostas com os requisitos estabelecidos no instrumento convocatório e seus anexos, com a consequente divulgação dos preços cotados pelas licitantes classificadas;

9.3. Para fins de **julgamento e classificação das propostas** será adotado o critério do **MENOR PREÇO**, observados os prazos máximos para o fornecimento, as especificações técnicas e os parâmetros mínimos de desempenho e qualidade definidos neste edital e em seus anexos, bem como a compatibilidade dos preços propostos com os praticados no mercado;

9.4. Serão **qualificadas** pelo pregoeiro para ingresso na fase de lances a Licitante que apresentar a proposta de menor preço, em conformidade com o ANEXO I, e as demais Licitantes que tenham apresentado propostas em valores **sucessivos e superiores** em até **10%** (dez por cento) à de menor preço. Para julgamento e classificação das propostas será adotado o critério de **menor preço por item**;

9.5. Não havendo pelo menos 3 (três) propostas de preços na condição definida no item anterior, serão selecionadas as propostas que apresentarem os menores preços, **até o máximo de 3 (três), independentemente do valor**. No caso de empate nos preços, **serão admitidas todas as propostas empatadas**, seja qual for o número de licitantes, ou, conforme o caso, por meio dos procedimentos elencados nos subitens 9.5.1 a 9.5.3 deste Edital;



CÂMARA MUNICIPAL DE ITABAIANA

Rua Sebastião Oliveira, nº 04, Marianga, Itabaiana/SE

E-mail: licitacao@cmitabaiana.se.gov.br

Telefone: (79) 3431-2814

9.5.1. Será assegurada, como critério de desempate, preferência de contratação para as microempresas e empresas de pequeno porte, nos termos do art. 44 da Lei Complementar nº 123/2006, entendendo-se por empate, neste caso, aquelas situações em que as propostas apresentadas pelas microempresas e empresas de pequeno porte sejam iguais ou até 5% (cinco por cento) superiores à proposta de melhor preço;

9.5.2. Para efeito do disposto no subitem 9.5.1 acima, ocorrendo o empate, serão adotados os seguintes procedimentos:

9.5.2.1. A microempresa ou empresa de pequeno porte, mais bem classificada, poderá apresentar proposta de preço inferior àquela considerada de menor preço, para determinação da ordem de oferta dos lances;

9.5.2.2. Não ocorrendo a apresentação da proposta da microempresa ou empresa de pequeno porte, na forma do subitem 9.5.2.1 acima, serão convocadas as remanescentes que, porventura, se enquadrem na hipótese do subitem 9.5.1 deste Edital, na ordem classificatória, para o exercício do mesmo direito;

9.5.2.3. No caso de equivalência dos valores apresentados pelas microempresas e empresas de pequeno porte que se encontrem no intervalo estabelecido no subitem 9.5.1 acima, será realizado sorteio entre elas, para que se identifique aquela que primeiro poderá apresentar melhor oferta;

9.5.2.4. Na hipótese da não ordenação das propostas nos termos previstos nos subitens 9.5.1 a 9.5.2.3 acima, será considerado o valor apresentado pela proposta originalmente de menor preço;

9.5.3. O disposto nos subitens 9.5.1 a 9.5.2.4 acima, **somente se aplicará** quando a melhor oferta inicial não tiver sido apresentada por microempresa ou empresa de pequeno porte;

9.6. Caso duas ou mais propostas escritas apresentem preços iguais, será realizado sorteio, também, para determinação da ordem de oferta dos lances ou, conforme o caso, por meio dos procedimentos elencados nos subitens 9.5.1 a 9.5.3 deste Edital;

9.7. O Pregoeiro convidará, individualmente, as Licitantes qualificadas, na forma dos itens 9.3 a 9.6, a apresentar os lances verbais, **a começar pela autora da proposta escrita de maior preço**, seguido das demais, em ordem decrescente de valor;

9.8. O Pregoeiro poderá, motivadamente, estabelecer limite de tempo para lances, bem como o valor ou percentual mínimo para redução dos lances, mediante prévia comunicação às Licitantes, concordância destas e expressa menção na Ata da Sessão;

9.9. Somente serão aceitos lances cujos valores sejam inferiores ao último apresentado;

9.10. No tocante aos preços, as propostas serão verificadas quanto à exatidão das operações aritméticas que conduziram ao valor total do item orçado, procedendo-se as correções no caso de eventuais erros, tomando-se como corretos os preços unitários e por escrito. As correções efetuadas serão consideradas para apuração do valor da proposta;

9.11. Será(ão) vencedora(s) aquela(s) que ofertar(em) o **menor preço por item**;

9.12. A etapa de lances será considerada **encerrada** quando, indagadas pelo Pregoeiro, todas as participantes qualificadas manifestarem desinteresse em apresentar novos lances, ou quando encerrado o prazo estipulado na forma do subitem 9.8;



CÂMARA MUNICIPAL DE ITABAIANA

Rua Sebastião Oliveira, nº 04, Marianga, Itabaiana/SE

E-mail: licitacao@cmitabaiana.se.gov.br

Telefone: (79) 3431-2814

9.13. Caso não se realizem lances verbais, será verificada pelo Pregoeiro a conformidade entre a(s) proposta(s) escrita(s) de menor (es) preço(s) e o valor estimado para a contratação, ficando vedada a aceitação de proposta(s) com valor(es) superior(es) ao(s) estimado(s) no Termo de Referência;

9.14. Declarada encerrada a etapa de lances e ordenadas as propostas, o Pregoeiro examinará a aceitabilidade da(s) primeira(s) classificada(s), quanto ao objeto e valor (es), decidindo, motivadamente, a respeito, ficando vedada a aceitação de proposta(s), com valor(es) unitário(s) superior(es) a(os) estimado(s) no Termo de Referência;

9.15. A(s) microempresa(s) e a(s) empresa(s) de pequeno porte mais bem classificada(s) será(ão) convocada(s) para apresentar(em) nova(s) proposta(s), no **prazo máximo de 5 (cinco) minutos após o encerramento dos lances**, sob pena de preclusão, de acordo com o estabelecido no §3º, art. 45 da Lei Complementar nº 123/2006;

9.16. O Pregoeiro poderá negociar com a autora da oferta de menor valor, com vistas à redução do preço;

9.17. Sendo aceitável(is) a(s) proposta(s) final (is) classificada(s) em primeiro lugar, após negociação com o Pregoeiro, será(ão) aberto(s) o(s) envelope(s) contendo a documentação de habilitação da(s) licitante(s) que a(s) tiver (em) formulado, para confirmação das suas condições de habilitação, descritas no item 8 deste edital;

9.18. Se a oferta não for aceitável, ou se a Licitante desatender às exigências para a habilitação, o Pregoeiro examinará as ofertas subsequentes de menor preço, negociará com a sua autora, decidirá sobre a sua aceitabilidade e, em caso positivo, verificará as condições de habilitação e assim sucessivamente, até a apuração de uma oferta aceitável cuja autora atenda aos requisitos de habilitação, caso em que será declarada vencedora do(s) lote(s) ofertado(s);

9.19. Todas as propostas e os documentos de habilitação serão rubricados, obrigatoriamente, pelo **Pregoeiro**, pela **Equipe de Apoio** e pelos **representantes legais** das Licitantes presentes à sessão deste Pregão;

9.20. Ultrapassada a fase de análise das propostas e abertos os envelopes contendo a Documentação, não caberá desclassificar as Licitantes por motivo relacionado com a proposta, salvo em razão de fatos supervenientes ou só conhecidos após o julgamento;

9.21. O encerramento de quaisquer das sessões, será lavrada Ata de Reunião, para assentamento de fatos relevantes que ocorreram, que deverá ser assinada pelo Pregoeiro (e Equipe de Apoio, se necessário) e pelos representantes legais e/ou procuradores das Licitantes presentes;

9.22. Toda e qualquer declaração feita pelos representantes legais e/ou procuradores das Licitantes deverá constar em Ata. Não terá validade qualquer reclamação posterior sobre assuntos relacionados com a sessão respectiva que não tiverem registro na referida Ata;

9.23. Constatado o atendimento aos requisitos de habilitação previstos neste Edital, a Licitante será **habilitada** e declarada **vencedora** do(s) item(s) ofertado(s);

9.24. Serão consideradas inaceitáveis as propostas que:

- a) ofereçam preços ou vantagens baseadas nas ofertas das demais Licitantes;
- b) contiverem cotação de objeto diverso daquele requerido nesta licitação.



CÂMARA MUNICIPAL DE ITABAIANA

Rua Sebastião Oliveira, nº 04, Marianga, Itabaiana/SE

E-mail: licitacao@cmitabaiana.se.gov.br

Telefone: (79) 3431-2814

9.25. Caso haja intenção por parte da(s) Licitante(s) de **recorrer contra a decisão do Pregoeiro**, a(s) mesma(s) aguardará(ão) o encerramento das fases de **Classificação das Propostas** e de verificação dos **Documentos de Habilitação das proponentes**, de acordo com a ordem de classificação, para que se manifeste contra a decisão do Pregoeiro;

9.26. Se todas as propostas forem **desclassificadas** ou todas as Licitantes **inabilitadas**, o Pregoeiro poderá fixar o **prazo de 8 (oito) dias úteis**, nos termos do art. 48, § 3º, da Lei nº 8.666/93 e alterações posteriores, para apresentação de outras propostas ou nova documentação, escoimadas das causas da desclassificação ou inabilitação;

9.27. Para fins de julgamento das propostas deverão ser consideradas as especificações constantes no ANEXO I deste Edital.

9.28. Da Margem de Preferência – Nos termos do Decreto Municipal nº 105, de 12 de dezembro de 2016, e, justificadamente, visando à promoção do desenvolvimento econômico no âmbito local e regional, será concedida **prioridade de contratação** de microempresas e empresas de pequeno porte sediadas local ou regionalmente, até o limite de 10% (dez por cento) do melhor preço válido, nos seguintes termos:

9.28.1. Aplica-se o acima disposto nas situações em que as ofertas apresentadas pelas microempresas e empresas de pequeno porte sediadas **local ou regionalmente** sejam iguais ou até 10% (dez por cento) superiores ao menor preço;

9.28.2. A microempresa ou a empresa de pequeno porte sediada local ou regionalmente melhor classificada poderá apresentar proposta de preço inferior àquela considerada vencedora da licitação, situação em que será adjudicado o objeto em seu favor;

9.28.3. Na hipótese da não contratação da microempresa ou da empresa de pequeno porte sediada local ou regionalmente com base no item 9.28.2, serão convocadas as **remanescentes** que porventura se enquadrem na situação do item 9.28.1, na ordem classificatória, para o exercício do mesmo direito;

9.28.4. No caso de equivalência dos valores apresentados pelas microempresas e empresas de pequeno porte sediadas local ou regionalmente, será realizado **sorteio** entre elas para que se identifique aquela que primeiro poderá apresentar melhor oferta;

9.28.5. Nas licitações de bens de natureza divisível em que se estabelecer cota reservada, a prioridade será aplicada apenas na cota reservada para contratação exclusiva de microempresas e EPP's;

9.28.6. Para efeitos da aplicação da margem de preferência, considera-se:

9.28.6.1. Âmbito local – sede e limites geográficos deste Município;

9.28.6.2. Âmbito regional – os municípios circunvizinhos, através das microrregiões, conforme definido pelo Instituto Brasileiro de Geografia e Estatística – IBGE e assim considerados, especificamente: **Areia Branca, Campo do Brito, Macambira, Malhador, Moita Bonita, São Domingos, Ribeirópolis, Itaporanga D'Ajuda e Frei Paulo.**

10. DO RECURSO, DA ADJUDICAÇÃO E DA HOMOLOGAÇÃO

10.1. Ao final da sessão e declarada a Licitante vencedora pelo Pregoeiro, qualquer Licitante poderá manifestar, imediata e motivadamente, a intenção de recorrer, com registro em Ata da síntese das suas razões, desde que munida de carta de credenciamento ou procuração com poderes específicos para tal.



CÂMARA MUNICIPAL DE ITABAIANA

Rua Sebastião Oliveira, nº 04, Marianga, Itabaiana/SE

E-mail: licitacao@cmitabaiana.se.gov.br

Telefone: (79) 3431-2814

As Licitantes poderão **interpor recurso, no prazo de 3 (três) dias úteis**, ficando as demais Licitantes, desde logo, intimadas para apresentar **contrarrrazões** por igual prazo, que começará a correr do término do prazo da recorrente, sendo-lhes assegurada vista imediata dos autos;

10.2. A falta de manifestação, imediata e motivada, da Licitante importará a decadência do direito ao recurso, e a adjudicação do objeto da licitação pelo Pregoeiro a vencedora e ao encaminhamento do processo à autoridade competente para homologação;

10.3. O acolhimento do recurso importará a invalidação apenas dos atos insuscetíveis de aproveitamento;

10.4. Os recursos e as contrarrrazões interpostos pelas Licitantes deverão ser entregues no setor de licitação desta CÂMARA MUNICIPAL, no prazo estabelecido no item 10.1, das 8:00 às 12:00 horas, diariamente, exceto aos sábados, domingos e feriados;

10.5. Interposto o recurso, o Pregoeiro poderá reconsiderar a sua decisão ou encaminhá-lo, devidamente informado, à autoridade competente;

10.6. Decididos os recursos e constatada a regularidade dos atos praticados, a autoridade competente adjudicará o objeto do certame à Licitante vencedora e homologará o procedimento;

10.7. O recurso terá efeito suspensivo e o seu acolhimento importará a invalidação dos atos insuscetíveis de aproveitamento.

11. DO CONTRATO

11.1. Dos Prazos e condições para assinatura do Contrato

11.1.1. Uma vez homologado o resultado da licitação pela autoridade competente, a Licitante adjudicatária terá o **prazo de até 02 (dois) dias**, após convocação, para a assinatura do instrumento Contratual correspondente, conforme ANEXO V – **Minuta do Contrato**, e a retirada da respectiva Nota de Empenho. A critério da administração, este prazo poderá ser prorrogável, por apenas uma vez, sob pena de decair o direito à contratação.

11.1.2. Se a Licitante adjudicatária, convocada dentro do prazo de validade da sua proposta, não apresentar situação regular, bem como apresentar recusa à assinatura do contrato, no prazo fixado, decairá do direito à contratação, ficando sujeita as penalidades previstas no art. 7º, da Lei Federal nº 10.520/02, garantida a ampla defesa, sem prejuízo das demais cominações legais;

11.1.3. Ocorrendo essa hipótese, o processo retornará ao Pregoeiro que convocará as Licitantes remanescentes e, em sessão pública, procederá ao exame das demais propostas, bem como da habilitação de seus ofertantes, segundo a ordem da classificação, até que uma proposta atenda integralmente ao Edital, sendo a sua autora declarada vencedora e convocada para assinar o Contrato.

11.2. Da vigência do Contrato

11.2.1. O Contrato terá prazo de vigência a partir da data de sua assinatura até 31 de dezembro de 2019.

12. DO ACOMPANHAMENTO E DA FISCALIZAÇÃO

12.1. A execução do Contrato será fiscalizada pela Câmara Municipal de Itabaiana/SE com autoridade para exercer, toda e qualquer ação de orientação geral, controle e fiscalização dos serviços contratados, conforme consta do ANEXO V – Minuta do Contrato.



CÂMARA MUNICIPAL DE ITABAIANA
Rua Sebastião Oliveira, nº 04, Marianga, Itabaiana/SE
E-mail: licitacao@cmitabaiana.se.gov.br
Telefone: (79) 3431-2814

13. DO PAGAMENTO

13.1. O pagamento será efetuado após liquidação da despesa, por meio de crédito em conta corrente indicada pelo licitante vencedor, no prazo de até 15 (quinze) dias, mediante a apresentação de Nota Fiscal/Fatura, devidamente certificada pelo setor responsável pelo recebimento do objeto.

13.2. Para fazer jus ao pagamento, a Contratada deverá apresentar, juntamente com o documento de cobrança, prova de regularidade para com as Fazendas **Federal, Estadual e Municipal**, prova de regularidade perante o **FGTS – CRF**, além da CNDT.

13.3. Nenhum pagamento será efetuado à Contratada enquanto houver pendência de liquidação de obrigação financeira, em virtude de penalidade ou inadimplência contratual.

13.4. Não haverá, sob hipótese alguma, pagamento antecipado.

13.5. No caso de atraso de pagamento, será utilizado, para atualização do valor mencionado no caput desta Cláusula, o Índice Nacional de Preços ao Consumidor – INPC/IBGE.

13.6. Nestes preços estão incluídas todas as despesas que, direta ou indiretamente, decorram da execução deste Contrato, inclusive custos com pessoal, encargos sociais, trabalhistas e previdenciários, administração, tributos, emolumentos e contribuições de qualquer natureza;

13.7. Na hipótese de estarem os documentos discriminados no item 13.2 com a validade expirada, o pagamento ficará retido até a apresentação de novos documentos, dentro do prazo de validade, não cabendo ao CONTRATANTE nenhuma responsabilidade sobre o atraso no pagamento.

14. DOS REAJUSTES DE PREÇOS

14.1. Não haverá reajuste de preços durante a vigência contratual.

15. DAS CONDIÇÕES DE RECEBIMENTO DO OBJETO

15.1. Os materiais, objeto deste Contrato, serão entregues na sede da Câmara, mediante solicitação desta e nas quantidades indicadas pela mesma, **num prazo máximo de 05 (cinco) dias úteis**, contados a partir da solicitação.

15.2. O fornecimento deverá ser feito durante o prazo de vigência estabelecido. Findo este, as partes não poderão exigir uma da outra o exaurimento dos quantitativos previstos no instrumento convocatório, considerando-se perfeitamente realizado o objeto contratual. Ao contrário, exaurido o limite quantitativo antes do encerramento do prazo contratual, a Administração poderá acrescer o objeto até o limite de 25% (vinte e cinco por cento), nos termos do art. 65, §1º da Lei nº. 8.666/93;

15.3. O fornecimento executado em desacordo com o estipulado neste instrumento e na proposta do adjudicatário será rejeitado, parcial ou totalmente, conforme o caso;

15.4. Caberá ao responsável pela CÂMARA MUNICIPAL deste município, o recebimento e a atestação da(s) nota(s) fiscal(is) e fatura(s) correspondente(s) aos materiais entregues, em pleno acordo com as especificações contidas no Anexo I deste Edital.



CÂMARA MUNICIPAL DE ITABAIANA

Rua Sebastião Oliveira, nº 04, Marianga, Itabaiana/SE

E-mail: licitacao@cmitabaiana.se.gov.br

Telefone: (79) 3431-2814

16. DAS SANÇÕES ADMINISTRATIVAS

16.1. Iniciada a sessão do pregão, não cabe desistência das propostas ou lances e a proponente que se recusar a cumprir a obrigação, bem como vier a fazê-lo fora das condições e especificações por ela propostas inicialmente, estará sujeita, de acordo com a gravidade da falta e a critério da **CÂMARA MUNICIPAL**, as seguintes sanções administrativas:

16.1.1. Advertência;

16.1.2. Multa na forma prevista no item 16.2;

16.1.3. Suspensão temporária de participar de licitações e impedimento de contratar com a Administração;

16.1.4. Declaração de inidoneidade para licitar ou contratar com a Administração Pública.

16.2. A multa a que se refere o item anterior será aplicada até o limite de 10% (dez por cento) do valor da adjudicação e, no caso de atraso não justificado devidamente, cobrar-se-á 1% (um por cento) por dia, sobre o valor da respectiva Nota de Empenho, o que não impedirá, a critério da **CÂMARA MUNICIPAL**, a aplicação das demais sanções a que se refere o item 16.1, podendo a multa ser descontada dos pagamentos devidos pela **CÂMARA MUNICIPAL**, ou cobrada diretamente da empresa, amigável ou judicialmente.

16.3. A Licitante que ensejar o retardamento da execução do certame, não mantiver a proposta, falhar ou fraudar na execução do contrato, comportar-se de modo inidôneo, fizer declaração falsa ou cometer fraude fiscal, garantido o direito prévio da citação e da ampla defesa, ficará impedida de licitar e contratar com a Administração, **pelo prazo de até 5 (cinco) anos**, sem prejuízo da aplicação das demais cominações legais, tudo proporcionalmente ao grau de culpabilidade da conduta apenada, enquanto perdurarem os motivos determinados da punição ou até que seja promovida a reabilitação perante a própria autoridade que aplicou a penalidade;

16.4. A aplicação das penalidades será precedida da concessão da oportunidade de ampla defesa por parte da adjudicatária, na forma da lei.

17. DAS DISPOSIÇÕES FINAIS

17.1. Até 03 (três) dias úteis, antes da data fixada para abertura da sessão pública, nos termos da art. 8º do Decreto Municipal nº 04/2006, qualquer pessoa física ou jurídica, poderá solicitar esclarecimentos, providências ou impugnar o ato convocatório deste Pregão;

17.1.1. A apresentação de impugnação contra o presente edital deverá ser protocolada no Setor de Contabilidade desta **CÂMARA MUNICIPAL**, no horário das 8:00 às 12:00 horas, diariamente, exceto aos sábados, domingos e feriados;

17.1.2. O esclarecimento de dúvidas e informações, sobre o presente Edital, poderão ser requeridas, por escrito, ao Pregoeiro ou Membros da Equipe de Apoio na Sala de Contabilidade da **CÂMARA MUNICIPAL**, no horário das 8:00 às 12:00 horas, diariamente, exceto aos sábados, domingos e feriados, inclusive, pelo telefone (79) 3431-2814 ou pelo E-mail: licitacao@cmitabaiana.se.gov.br;



CÂMARA MUNICIPAL DE ITABAIANA

Rua Sebastião Oliveira, nº 04, Marianga, Itabaiana/SE

E-mail: licitacao@cmitabaiana.se.gov.br

Telefone: (79) 3431-2814

17.1.3. O Pregoeiro decidirá sobre a impugnação no **prazo de 02 (dois) dias úteis**, de acordo com o §1º do art. 8º do Decreto Municipal nº 04/2006;

17.1.4. Caso seja acolhida à impugnação contra o ato convocatório, será designada nova data para a realização do certame;

17.2. Qualquer modificação no Edital será divulgada pelo mesmo instrumento de publicação em que se deu o texto original, reabrindo-se o prazo inicialmente estabelecido, exceto quando, inquestionavelmente, a alteração não afetar a formulação das propostas;

17.3. Caso a adjudicatária não compareça para receber a Nota de Empenho, **no prazo de 05 (cinco) dias consecutivos** do recebimento do aviso da adjudicação, ou, quando convocada dentro do prazo de validade de sua proposta, não apresentar situação regular, de que trata o item 8, deste Edital, **CÂMARA MUNICIPAL**, poderá convocar, para substituir a empresa vencedora, as Licitantes remanescentes, na ordem de classificação, para fazê-lo em igual prazo e nas condições de suas propostas, podendo ser negociada a obtenção de melhor preço, verificando-se a aceitabilidade da proposta e o cumprimento das exigências habilitatórias, ou revogará o Processo Licitatório, observado o interesse público;

17.3.1. Os documentos, exigidos para esta Licitação, poderão ser apresentados em original (desde que esses possam ficar retidos e ser autuados no processo), por qualquer processo de cópia autenticada por cartório competente ou por servidor da Administração ou publicação em órgão da Imprensa Oficial. Os que forem de emissão da própria proponente deverão ser datilografados ou impressos em papel timbrado da Licitante, registrar o número desta Licitação, estar datados e assinados por seu representante legal ou preposto legalmente estabelecido. A exibição do documento original ao Pregoeiro dispensa a autenticação em cartório;

17.4. As normas disciplinadoras desta licitação serão interpretadas em favor da ampliação da disputa, respeitada a igualdade de oportunidade entre as licitantes e desde que não comprometam o interesse público, a finalidade e a segurança da contratação;

17.5. O resultado do presente certame será divulgado no Diário Oficial do Município de Itabaiana, bem como os demais atos pertinentes a esta licitação, passíveis de divulgação;

17.6. A(s) vencedora(es) desta licitação deverá(ão), durante a sua execução, manter as condições de habilitação apresentadas na licitação;

17.7. A(s) Licitante(s) vencedora(s) fica(m) obrigada(s) a aceitar, nas mesmas condições os acréscimos ou supressões de até 25% do objeto licitado, nos termos do §1º, artigo 65 da Lei nº 8.666/93 e alterações posteriores;

17.8. O Edital completo será disponibilizado e retirado gratuitamente (mediante o fornecimento de 1 cópia impressa), na sala de Contabilidade da **CÂMARA MUNICIPAL**, onde serão prestados todos os esclarecimentos, caso solicitados pelos interessados, estando disponível para atendimento nos dias úteis, das 8:00 às 12:00 horas, na Sede desta **CÂMARA MUNICIPAL**, descritos no preâmbulo deste Edital;

17.9. O Pregoeiro, no interesse público, poderá relevar omissões puramente formais, desde que não reste infringido o princípio da vinculação ao instrumento convocatório;



CÂMARA MUNICIPAL DE ITABAIANA

Rua Sebastião Oliveira, nº 04, Marianga, Itabaiana/SE

E-mail: licitacao@cmitabaiana.se.gov.br

Telefone: (79) 3431-2814

17.10. É facultada ao Pregoeiro ou à Autoridade Superior, em qualquer fase desta licitação, a promoção de diligência destinada a esclarecer ou complementar a instrução do processo, inclusive para verificar a compatibilidade das especificações do objeto ofertado diante dos requisitos previstos neste Edital e seus anexos, vedada a inclusão posterior de documento ou informação que deveria constar originariamente da proposta ou na documentação de habilitação;

17.11. As Licitantes assumem todos os custos de preparação e apresentação de suas propostas e a CÂMARA MUNICIPAL DE ITABAIANA/SE, não será, em nenhum caso, responsável por esses custos, independentemente da condução ou do resultado do processo licitatório;

17.12. As proponentes são responsáveis pela fidelidade e legitimidade das informações e dos documentos apresentados em qualquer fase da licitação;

17.13. Não havendo expediente ou ocorrendo qualquer fato superveniente que impeça a realização do certame na data marcada, a sessão será automaticamente transferida para o primeiro dia útil subsequente, no mesmo horário e local anteriormente estabelecido, desde que não haja comunicação do Pregoeiro em contrário;

17.14. Na contagem dos prazos estabelecidos neste Edital e seus Anexos, excluir-se-á o dia do início e incluir-se-á o do vencimento. Só se iniciam e vencem os prazos em dias de expediente na **CÂMARA MUNICIPAL**;

17.15. O desatendimento de exigências formais, não essenciais, não importará no afastamento da Licitante, desde que seja possível a aferição da sua qualificação e a exata compreensão da sua proposta, durante a realização da sessão pública do Pregão;

17.16. A apresentação da proposta implicará pleno conhecimento e aceitação, por parte da Licitante, das condições estabelecidas neste Edital e seus Anexos;

17.17. Nenhuma indenização será devida às Licitantes pela elaboração e/ou apresentação de quaisquer documentos relativos a esta licitação;

17.18. A homologação do resultado desta licitação não implicará em direito à contratação, salvo disposição em contrário;

17.19. A critério do Pregoeiro, o início dos trabalhos poderá ser **prorrogado em até 15 (quinze) minutos** da hora estabelecida neste Pregão;

17.20. Caso o Pregoeiro julgue conveniente, a seu critério exclusivo, poderá suspender a reunião em qualquer fase, a fim de que tenha melhores condições de analisar as propostas ou documentos apresentados, encaminhando-os às áreas envolvidas para manifestação, ou para promover diligências destinadas a esclarecer ou complementar a instrução do processo, desde que não implique em inclusão de documento ou informação que deveria constar inicialmente; devendo proceder ao registro em Ata, da suspensão dos trabalhos e a continuidade dos mesmos;

17.21. Os casos omissos serão resolvidos pelo Pregoeiro, com o auxílio da equipe de apoio.



CÂMARA MUNICIPAL DE ITABAIANA

Rua Sebastião Oliveira, nº 04, Marianga, Itabaiana/SE

E-mail: licitacao@cmitabaiana.se.gov.br

Telefone: (79) 3431-2814

17.22. CÂMARA MUNICIPAL DE ITABAIANA-SE, reserva-se o direito de:

- a) revogar, no todo ou em parte, sempre que forem verificadas razões de interesse público, decorrentes de fatos supervenientes, ou anular o procedimento licitatório, quando constatada ilegalidade no seu processamento;
- b) alterar as condições deste Edital, reabrindo o prazo para apresentação de propostas, na forma da legislação, salvo quando a alteração não afetar a formulação das mesmas;
- c) adiar o recebimento das propostas divulgando, mediante aviso público, a nova data.

17.23. A CÂMARA MUNICIPAL poderá cancelar a Nota de Empenho que vier a ser emitida, em decorrência desta licitação e rescindir o correspondente Contrato, independentemente de interpelação judicial ou extrajudicial, ficando assegurado o contraditório e o direito de defesa:

- a) For requerida ou decretada a falência ou liquidação da Contratada, ou quando ela for atingida por execução judicial, ou outros fatos que comprometam a sua capacidade econômica e financeira;
- b) Contratada for declarada inidônea ou punida com proibição de licitar ou contratar com qualquer órgão da Administração Pública;
- c) Em cumprimento de determinação administrativa ou judicial que declare a nulidade da adjudicação.

17.24. Em caso de concordata, o contrato poderá ser mantido, se a Contratada oferecer garantias que sejam consideradas adequadas e suficientes para o satisfatório cumprimento das obrigações por ela assumidas;

17.25. A CÂMARA MUNICIPAL e as licitantes do certame elegem o foro da Cidade de Itabaiana para dirimir qualquer questão relacionada com o presente Edital.

Itabaiana/SE, 06 de dezembro de 2019.

Wilker dos Santos Nascimento
Pregoeiro



CÂMARA MUNICIPAL DE ITABAIANA
Rua Sebastião Oliveira, nº 04, Marianga, Itabaiana/SE
E-mail: licitacao@cmitabaiana.se.gov.br
Telefone: (79) 3431-2814

ANEXO I

TERMO DE REFERÊNCIA

1. OBJETO

A aquisição de equipamentos e materiais permanentes; materiais de consumo; e contratação de empresa prestadora dos serviços de restauração de assento e encosto do estofado das longarinas e poltronas da Câmara Municipal de Itabaiana/SE, conforme especificações abaixo.

1.1 Os equipamentos deverão ser novos, de primeiro uso, em linha de produção;

1.2 Deverão estar acondicionados e protegidos em embalagem de fábrica, lacrados, devidamente rotulados, com nome do fabricante, modelo do equipamento; contendo o manual de uso; isentos de amassamentos, avarias, riscos e quaisquer outros defeitos que prejudiquem ou tornem imprópria a sua utilização;

1.3 A garantia contra vícios ou defeitos dos produtos fornecidos será de pelo menos 1 (um) ano a contar da data de recebimento pela Câmara Municipal de Itabaiana/SE, independentemente do prazo de vigência contratual;

1.4 O equipamento será recusado se não atender às especificações técnicas do objeto contidas neste Edital, na proposta e na documentação técnica.

2. JUSTIFICATIVA

A aquisição dos bens permanentes abaixo arrolados visa munir os diversos setores da Câmara Municipal de Itabaiana de equipamentos necessários ao regular desempenho de suas atribuições, tornando mais eficiente o serviço prestado à população.

Destarte, dentre os itens licitados encontram-se dois notebooks, um para uso durante as Sessões Plenária da Câmara Municipal de Itabaiana e outro para ser empregado durante as sessões públicas dos procedimentos licitatórios.

Ainda no que diz respeito à parte de informática, objetiva-se adquirir um monitor maior, com o escopo de ampliar a eficiência do serviço prestado pelo servidor responsável pelo sistema de áudio e vídeo do Plenário; bem como um escâner profissional para o protocolo da Casa.

Pretende-se, também, adquirir novas cadeiras para o Plenário deste Poder Legislativo, como o fim de trazer maior comodidade e conforto para os servidores e palestrantes, além de uniformizar o parlamento.

Buscar-se-á comprar, também, quatro ares condicionados: um para substituir o que está no protocolo, pois o seu funcionamento está prejudicado pelo tempo; dois para o Plenário, visto que os atuais não dão vazão ao elevado público que tem comparecido tanto para as sessões quanto para os eventos que nele ocorrem; e um para a sala de áudio e vídeo que será construída com a reforma a que faz referência o Contrato nº 20/2019.



CÂMARA MUNICIPAL DE ITABAIANA
Rua Sebastião Oliveira, nº 04, Marianga, Itabaiana/SE
E-mail: licitacao@cmitabaiana.se.gov.br
Telefone: (79) 3431-2814

Para o Plenário da Casa ainda serão adquiridos dois televisores de 75 polegadas, os quais ficarão voltados para a plateia, de forma a auxiliar os presentes no acompanhamento das sessões, das palestras e dos eventos que ocorrem na sala das sessões deste Poder Legislativo Municipal.

Destaca-se que muitos Equipamentos e Materiais Permanentes desta Casa Legislativa se encontram defasados ou desgastados pelo uso, não mais atendendo de forma ideal aos servidores e à comunidade.

3. QUANTITATIVOS

3.1. QUANTITATIVOS E ESPECIFICAÇÕES DOS MATERIAIS PERMANENTES

ITEM	PRODUTO	QTD
1	<u>Notebook</u> Especificações mínimas: Tela superior a 14", Memória Ram: 8Gb DDR4, núcleos por processador: 4, armazenamento: HDD 1Tb, bateria até 4 células, alimentação bivolt automática, Sistema Operacional: Windows. Garantia Mínima: 1 (Um) ano contado do recebimento pela Câmara Municipal de Itabaiana, independentemente do prazo de vigência do contrato.	2
2	<u>Monitor LED 21,5 ou 22 polegadas</u> Com pelo menos uma entrada HDMI, sendo aceitos equipamentos com mais entradas, resolução full HD (1920x1080), taxa mínima de atualização de 60hz. Obs.: Caso na embalagem não venha o cabo de vídeo HDMI e de energia, eles deverão ser fornecidos pela contratada. Garantia Mínima: 1 (Um) ano contado do recebimento pela Câmara Municipal de Itabaiana, independentemente do prazo de vigência do contrato.	1
3	<u>Scanner Profissional</u> Especificações mínimas: Velocidade de digitalização (35 ppm / 70 ipm); Capaz de processar lotes de documentos; Digitalização frente e verso de um documento de uma só vez (Duplex); Alimentador automático de documentos (ADF); Alimentação bivolt ou 127v; Garantia Mínima: 1 (Um) ano contado do recebimento pela Câmara Municipal de Itabaiana, independentemente do prazo de vigência do contrato. Modelo de referência: Epson ES400 ou similar.	1
4	<u>Ar Condicionado Split 18.000 Btus</u> Aparelho de ar condicionado tipo split hi-wall, novo, com remoção da peça antiga e instalação da nova inclusa, com tecnologia inverter , ciclo frio, capacidade de refrigeração 18.000 btus/h, que utilizem gás refrigerante ecológico (r-410a ou r-407c), na cor branca, com controle remoto sem fio, com função timer/sleep/swing,	2



CÂMARA MUNICIPAL DE ITABAIANA

Rua Sebastião Oliveira, nº 04, Marianga, Itabaiana/SE

E-mail: licitacao@cmitabaiana.se.gov.br

Telefone: (79) 3431-2814

	<p>baixo nível de ruído, classificação de eficiência energética “A”, tensão de alimentação 220v. A instalação contempla até 05 metros de tubulação entre as unidades evaporadora e condensadora, além do suporte.</p> <p>OBS: A instalação, remoção da peça antiga e o material necessário ficarão por conta da contratada.</p> <p>Garantia Mínima: 1 (Um) ano contado do recebimento pela Câmara Municipal de Itabaiana, independentemente do prazo de vigência do contrato.</p>	
5	<p><u>Televisão em cores tipo Smart tv 75”</u></p> <p>Televisão em cores tipo <i>Smart tv 75”</i>; Resolução da tela: ultra hd 4k (3840 x 2160); formato da tela: widescreen; tecnologia da tela: Retro iluminação Led; Formato de tela: 16:9; Tela Plana; Conectividade: RJ-45 Ethernet e wifi integrado; conversor digital integrado; com controle remoto; Painel traseiro que permita instalação de suportes de parede; Pelo menos 2 entradas HDMI e 1 USB.</p> <p>Garantia Mínima: 1 (Um) ano contado do recebimento pela Câmara Municipal de Itabaiana, independentemente do prazo de vigência do contrato.</p>	2
6	<p><u>Ventilador tipo coluna</u></p> <p>Tipo coluna; Aplicação: ambientes pequenos, médios e de grande porte, tensão alimentação 127v ou bivolt; grade removível; controle de velocidade; ajuste de ângulo.</p> <p>Garantia Mínima: 1 (Um) ano contado do recebimento pela Câmara Municipal de Itabaiana, independentemente do prazo de vigência do contrato.</p>	1
7	<p><u>Ar Condicionado Split Piso/Teto</u></p> <p>Capacidade de refrigeração: 60.000 btus/h, cor branca, ciclo: frio, tensão: 220v, características adicionais: com controle remoto, timer, display digital, controlador de ar, painel removível, ventiladores silenciosos, que utilizem gás refrigerante ecológico (r-410a ou r-407c), classificação de eficiência energética “A”, “B” ou “C”;</p> <p>OBS: Equipamento instalado com rede de até 5 metros de comprimento (incluindo todas as peças e acessórios para instalação). Caso o equipamento ofertado pela licitante vencedora não venha com relé falta de fase de fábrica, a licitante deverá instalar o relé falta de fase ou relé supervisor trifásico no equipamento no ato da instalação.</p> <p>Garantia Mínima: 1 (Um) ano contado do recebimento pela Câmara Municipal de Itabaiana, independentemente do prazo de vigência do contrato.</p>	2



CÂMARA MUNICIPAL DE ITABAIANA

Rua Sebastião Oliveira, nº 04, Marianga, Itabaiana/SE

E-mail: licitacao@cmitabaiana.se.gov.br

Telefone: (79) 3431-2814

8	<p><u>Liquidificador Industrial</u></p> <p>Copo 2 Litros, Liquidificador industrial de alta velocidade para misturar alimentos líquidos ou sólidos. Motor industrial de alta velocidade com velocidade de rotação entre 15.000 a 35.000 rpm; Copo em aço inoxidável, vidro temperado de alta duração ou plástico de alta resistência; Capacidade do copo de 2L (processa até 2 litros de alimentos); Tampa de borracha, plástico ou aço inox com vedação superior; Chave Liga/Desliga; Voltagem: 127v ou bivolt; Potência mínima de 500W.</p> <p>Garantia Mínima: 1 (Um) ano contado do recebimento pela Câmara Municipal de Itabaiana, independentemente do prazo de vigência do contrato.</p>	1
9	<p><u>Mesa De Escritório</u></p> <p>Dimensões: 1200 x 600 x 740 mm (LxPxH), sendo aceitas variações de até 2cm nas dimensões, na cor a ser definida. Tampo confeccionado em MDP, com no mínimo 25 mm de espessura, revestido em ambas as faces através de filme melamínico com espessura mínima de 0,2 mm. O bordo que acompanha todo o contorno do tampo deve ser encabeçado com fita de poliestireno ou PVC, com no mínimo 2,5 mm de espessura. A fixação tampo/estrutura deverá ser feita por meio de parafusos cravados na face inferior do tampo. Painel frontal estrutural e de privacidade, confeccionados com chapas em MDP, com no mínimo 18 mm de espessura, revestido em ambas as faces com filme melamínico de espessura mínima de 0,2 mm. O bordo que acompanha todo o contorno do painel deve ser encabeçado em fita de poliestireno ou PVC. A fixação painel/estrutura deverá ser feita por meio de parafusos ocultos.</p>	1
10	<p><u>Móvel Planejado – Mesa para imprensa</u></p> <p>Dimensões: 185 x 40 x 85 cm (LxPxH), na cor preta. Tampo confeccionado em MDF, com no mínimo 30 mm de espessura, revestido em ambas as faces através de filme melamínico com espessura mínima de 0,2 mm. O bordo que acompanha todo o contorno da mesa deve ser encabeçado com fita de poliestireno ou PVC, com no mínimo 2,5 mm de espessura.</p> <p>OBS¹: Conforme projeto integrante deste termo de referência.</p> <p>OBS²: A mesa deverá ser fixada pela contratada na divisória existente no plenário desta casa.</p>	1
11	<p><u>Cadeira presidente giratória AZUL</u></p> <p>Dimensões aproximadas do produto: AxLxP (138cm x 66cm x 66cm); Revestimento: Couro; Sistema Relax; Altura do Encosto: 77cm; Largura do</p>	18



CÂMARA MUNICIPAL DE ITABAIANA
Rua Sebastião Oliveira, nº 04, Marianga, Itabaiana/SE
E-mail: licitacao@cmitabaiana.se.gov.br
Telefone: (79) 3431-2814

<p>Encosto: 48cm; Altura Min do assento (em relação ao solo): 49cm; Altura Max do assento (em relação ao solo): 60cm; Profundidade do assento: 48cm; Largura do assento: 48cm;</p> <p>Garantia Mínima: 1 (Um) ano contado do recebimento pela Câmara Municipal de Itabaiana, independentemente do prazo de vigência do contrato.</p> <p>Modelo de referência: Pethiflex PP-01GCBC ou similar.</p>	
--	--

3.2. QUANTITATIVOS E ESPECIFICAÇÕES DOS MATERIAIS DE CONSUMO

ITEM	PRODUTO	QTD
1	<u>Bandeira</u> Material poliéster, comprimento 128 a 130 cm, altura 90 cm, desenho e cores a serem determinados pela administração.	6

3.3. QUANTITATIVOS E ESPECIFICAÇÕES DOS SERVIÇOS

ITEM	SERVIÇO	QTD
1	<u>Revisão de Estofado Longarinas 3 lugares</u> Serviço de manutenção e troca de peças para longarinas de 03 lugares, com restauração do assento e encosto na cor azul, com tonalidade a definir, contemplando a troca de revestimento, utilizando tecido 100% poliéster, com resistência ao rasgo, à flamabilidade, ao esgarçamento e solidez à luz; ou couro ecológico com resistência à abrasão, ruptura, ao esgarçamento, solidez da cor à luz e a fricção, mantendo a padronização do produto. OBS: O contratado fornecerá de todos os materiais necessários à execução do serviço.	30
2	<u>Revisão de Estofado de Cadeiras</u> Substituição do revestimento do assento e encosto de Cadeira/Poltrona executiva fixa, em material sintético poliéster, na cor azul, com tonalidade a definir, sem costuras decorativas, e fornecimento de todos os materiais necessários a execução do serviço.	12



CÂMARA MUNICIPAL DE ITABAIANA
Rua Sebastião Oliveira, nº 04, Marianga, Itabaiana/SE
E-mail: licitacao@cmitabaiana.se.gov.br
Telefone: (79) 3431-2814

MÓVEL PLANEJADO – MESA PARA IMPRENSA (Esquema de medidas)

VISTA SUPERIOR



VISTA LATERAL

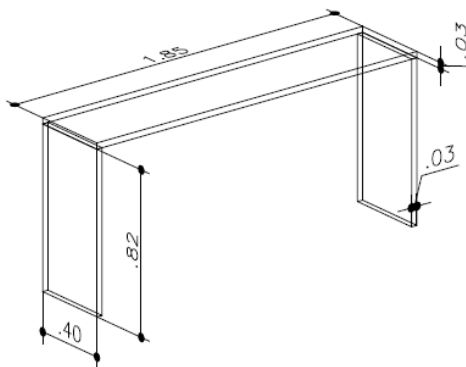
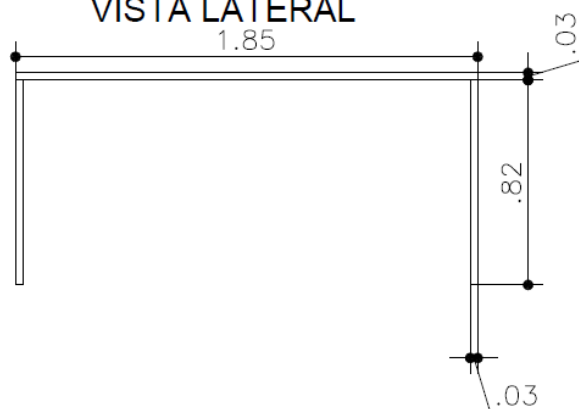

*-AS PERNAS POSSUEM
AS MESMAS MEDIDAS.*



CÂMARA MUNICIPAL DE ITABAIANA
Rua Sebastião Oliveira, nº 04, Marianga, Itabaiana/SE
E-mail: licitacao@cmitabaiana.se.gov.br
Telefone: (79) 3431-2814

ANEXO II

MODELO DE PROCURAÇÃO

PROCURAÇÃO

Ref.: PREGÃO PRESENCIAL Nº 08/2019

_____ (PROPRIETÁRIO DA EMPRESA, IDENTIDADE E CPF OU NOME E QUALIFICAÇÃO DO SÓCIO-GERENTE – com poderes para tal), por este instrumento particular, nomeia e constitui seu bastante procurador _____ (NOME E QUALIFICAÇÃO DO OUTORGADO, ENDEREÇO, IDENTIDADE E CPF) _____, com amplos poderes para representar _____ (NOME E ENDEREÇO DA EMPRESA E CNPJ), junto à CÂMARA MUNICIPAL DE ITABAIANA/SE, podendo entregar e receber envelopes contendo os documentos e as propostas, juntar documentos, assinar atos e termos, tomar deliberações, receber ofícios e relatórios de julgamentos, firmar declarações, dar ciência e, especialmente, formular ofertas e lances de preços, enfim, assinar todos os atos e quaisquer documentos indispensáveis ao bom e fiel cumprimento do presente mandato junto a este órgão, relativamente a quaisquer das fases do Pregão nº 08/2019.

(Local e data)

(Assinatura do sócio-gerente ou proprietário e carimbo)



CÂMARA MUNICIPAL DE ITABAIANA
Rua Sebastião Oliveira, nº 04, Marianga, Itabaiana/SE
E-mail: licitacao@cmitabaiana.se.gov.br
Telefone: (79) 3431-2814

ANEXO III

MODELO DE DECLARAÇÃO DE ATENDIMENTO AOS REQUISITOS DE HABILITAÇÃO

DECLARAÇÃO

Ref.: PREGÃO PRESENCIAL Nº 08/2019

_____ (Razão Social da empresa),
com sede na _____ (endereço completo), inscrita no CNPJ
nº _____, vem, por intermédio de seu representante legal o(a) Sr(a)
_____, portador(a) da Carteira de Identidade nº _____ e do
CPF nº _____, em atenção ao disposto no art. 4º, VII, da Lei Federal nº 10.520, de 17
de julho de 2002, declara que cumpre plenamente os requisitos exigidos para a habilitação na licitação
modalidade Pregão nº 08/2019, da CÂMARA MUNICIPAL DE ITABAIANA/SE.

(Local e data)

(Nome e assinatura do representante legal ou procurador do licitante)

Observações:

- a) A Declaração em epígrafe deverá ser apresentada em papel timbrado da licitante e estar assinada pelo representante legal da empresa; e
- b) Esta declaração deverá ser entregue no ato do credenciamento.



CÂMARA MUNICIPAL DE ITABAIANA
Rua Sebastião Oliveira, nº 04, Marianga, Itabaiana/SE
E-mail: licitacao@cmitabaiana.se.gov.br
Telefone: (79) 3431-2814

ANEXO IV

MODELO DE DECLARAÇÃO RELATIVA A TRABALHO DE MENORES

DECLARAÇÃO

Ref.: PREGÃO PRESENCIAL Nº 08/2019

A _____, inscrita no CNPJ nº _____, por intermédio de seu representante legal o(a) Sr.(^a) _____, portador da Carteira de Identidade nº _____ e do CPF nº _____, **DECLARA**, para fins do disposto no inciso V do art. 27 da Lei nº 8.666, de 21 de junho de 1993, acrescido pela Lei nº 9.854, de 27 de outubro de 1999, que não emprega menor de 18 (dezoito) anos em trabalho noturno, perigoso ou insalubre e não emprega menor de 16 (dezesesseis) anos.

Ressalva: emprega menor, a partir de 14 (quatorze) anos, na condição de aprendiz ().

(Local e Data)

(Nome e assinatura do representante legal ou procurador do licitante)

Observações:

- a) Em caso afirmativo, assinalar a ressalva acima;
- b) A declaração em epígrafe deverá ser apresentada em papel timbrado da licitante e estar assinada pelo representante legal da empresa.



CÂMARA MUNICIPAL DE ITABAIANA
Rua Sebastião Oliveira, nº 04, Marianga, Itabaiana/SE
E-mail: licitacao@cmitabaiana.se.gov.br
Telefone: (79) 3431-2814

ANEXO V

MINUTA DO CONTRATO

CONTRATO DE FORNECIMENTO QUE ENTRE SI CELEBRAM, DE UM LADO, CÂMARA MUNICIPAL DE ITABAIANA, E, DO OUTRO, A EMPRESA _____ DECORRENTE DO PREGÃO Nº 08/2019.

A CÂMARA MUNICIPAL DE ITABAIANA, localizada à Rua Sebastião Oliveira, nº 04, Bairro Marianga, Itabaiana/SE, inscrita no CNPJ sob o nº 16.452.088/0001-12, doravante denominada **CONTRATANTE**, neste ato representado pela sua Presidente, a Sra. Ivoni Lima de Andrade e a Empresa _____, localizada à _____, inscrita no CNPJ sob o nº _____, doravante denominada **CONTRATADA**, neste ato representado pelo seu _____, o Sr. _____, têm justo e acordado entre si o presente Contrato de Fornecimento, acordo com as disposições regulamentares contidas na Lei nº 8.666, de 21 de junho de 1993, e suas alterações, mediante cláusulas e condições seguintes:

CLÁUSULA PRIMEIRA – DO OBJETO (art. 55, inciso I, da Lei nº 8.666/93)

O presente Contrato tem por objeto a aquisição de equipamentos e materiais permanentes; materiais de consumo; e contratação de empresa prestadora dos serviços de restauração de assento e encosto do estofado das longarinas e poltronas da Câmara Municipal de Itabaiana/SE, de acordo com as especificações constantes do Edital de Pregão nº 08/2019 e seus anexos, e proposta da Contratada, de acordo com o art. 55, XI da Lei nº 8.666/93, passando tais documentos a fazer parte integrante do presente instrumento para todos os fins de direito.

CLÁUSULA SEGUNDA – DO PREÇO E DAS CONDIÇÕES DE PAGAMENTO (art. 55, inciso III, da Lei nº 8.666/93)

Os materiais serão fornecidos pelos preços constantes na proposta da Contratada, perfazendo o presente Contrato um valor total estimado de R\$ _____ (_____).

§1º - O pagamento será efetuado após liquidação da despesa, no prazo de até 15 (quinze) dias, mediante a apresentação de Nota Fiscal/Fatura, devidamente certificada pelo setor responsável pelo recebimento do objeto.

§2º - Para fazer jus ao pagamento, a Contratada deverá apresentar, juntamente com o documento de cobrança, prova de regularidade para com as Fazendas: Federal, Estadual e Municipal, prova de regularidade perante o Instituto Nacional do Seguro Social – INSS e perante o FGTS, além da CNDT.

§3º - Nenhum pagamento será efetuado à Contratada enquanto houver pendência de liquidação de obrigação financeira, em virtude de penalidade ou inadimplência contratual.

§4º - Não haverá, sob hipótese alguma, pagamento antecipado.

§5º - Não haverá reajuste de preços durante o período contratado.



CÂMARA MUNICIPAL DE ITABAIANA
Rua Sebastião Oliveira, nº 04, Marianga, Itabaiana/SE
E-mail: licitacao@cmitabaiana.se.gov.br
Telefone: (79) 3431-2814

§6º - No caso de atraso de pagamento, será utilizado, para atualização do valor mencionado no *caput* desta Cláusula, o Índice Nacional de Preços ao Consumidor – INPC/IBGE.

§7º - Nestes preços estão inclusas todas as despesas que, direta ou indiretamente, decorram da execução deste Contrato, inclusive custos com pessoal, encargos sociais, trabalhistas e previdenciários, administração, tributos, emolumentos e contribuições de qualquer natureza.

§8º - Decorridos 15 (quinze) dias contados da data em que os pagamentos estiverem retidos, sem que a CONTRATADA apresente a documentação hábil para liberação dos seus créditos, o Contrato será rescindido unilateralmente pelo CONTRATANTE, ficando assegurado à CONTRATADA, tão somente, o direito ao recebimento do pagamento dos serviços efetivamente prestados e atestados.

CLÁUSULA TERCEIRA – DA VIGÊNCIA (Art. 55, inciso IV, da Lei nº 8.666/93)

O presente Contrato terá vigência da data de sua assinatura até 31 (trinta e um) de dezembro de 2019 (dois mil e dezenove), por se tratar de fornecimento, não podendo exceder ao respectivo exercício financeiro, nos termos do art. 57 da Lei nº. 8.666/93.

CLÁUSULA QUARTA – DA ENTREGA E RECEBIMENTO DO OBJETO (Art. 55, inciso IV, da Lei nº 8.666/93)

§1º Os materiais, objeto deste Contrato, serão entregues na sede da Câmara, mediante solicitação desta e nas quantidades indicadas pela mesma, **num prazo máximo de 05 (cinco) dias úteis**, contados a partir da solicitação.

§2º O fornecimento deverá ser feito durante o prazo de vigência estabelecido. Findo este, as partes não poderão exigir uma da outra o exaurimento dos quantitativos previstos no instrumento convocatório, considerando-se perfeitamente realizado o objeto contratual. Ao contrário, exaurido o limite quantitativo antes do encerramento do prazo contratual, a Administração poderá acrescer o objeto até o limite de 25% (vinte e cinco por cento), nos termos do art. 65, §1º da Lei nº 8.666/93.

CLÁUSULA QUINTA – DOTACÃO ORÇAMENTÁRIA (art. 55, inciso V, da Lei nº 8.666/93)

As despesas com o pagamento dos referidos objetos estão previstas no orçamento da CÂMARA MUNICIPAL DE ITABAIANA-SE, conforme classificação orçamentária detalhada abaixo:

- **Unidade Orçamentária:** 1001 – Câmara Municipal de Itabaiana.
- **Fonte de Recursos:** 10010000 – Recursos Ordinários.
.....
- **Projeto/Atividade:** 1001/2019 – Aquisição de Mobiliários, Equipamentos e Veículos para a Câmara Municipal.
- **Elemento de Despesa:** 4490520000 – Equipamentos e Material Permanente.
.....
- **Projeto/Atividade:** 2001/2019 – Manutenção dos Serviços da Câmara Municipal.
- **Elemento de Despesa:** 3390300000 – Material de Consumo.
.....
- **Projeto/Atividade:** 2001/2019 – Manutenção dos Serviços da Câmara Municipal.
- **Elemento de Despesa:** 3390900000 – Outros Serviços de Terceiros – Pessoa Jurídica.



CÂMARA MUNICIPAL DE ITABAIANA
Rua Sebastião Oliveira, nº 04, Marianga, Itabaiana/SE
E-mail: licitacao@cmitabaiana.se.gov.br
Telefone: (79) 3431-2814

CLÁUSULA SEXTA – DO DIREITO E RESPONSABILIDADE DAS PARTES (art. 55, inciso VII e XIII, da Lei nº 8.666/93)

A CONTRATADA, durante a vigência deste Contrato, compromete-se a:

- Alocar todos os recursos necessários para se obter um perfeito fornecimento, de forma plena e satisfatória, sem ônus adicionais de qualquer natureza à Contratante;
- Manter, durante toda a execução do contrato, as exigências de habilitação ou condições determinadas no procedimento da licitação que deu origem ao presente Contrato, sob pena de sua rescisão e aplicação das penalidades ora previstas;
- Responsabilizar-se por todas as despesas, obrigações e tributos decorrentes da execução do Contrato, inclusive as de natureza trabalhista, devendo, quando solicitado, fornecer à Contratante comprovante de quitação com os órgãos competentes;
- Responsabilizar-se por eventuais multas, municipais, estaduais e federais, decorrentes de faltas por ela cometidas na execução do Contrato;
- Responsabilizar-se pelos danos causados diretamente à CÂMARA MUNICIPAL DE ITABAIANA/SE, ou a terceiros decorrentes de sua culpa ou dolo na execução do Contrato não excluindo ou reduzindo essa responsabilidade a fiscalização ou o acompanhamento pela Contratante;
- Responsabilizar-se pela obtenção de Alvarás, Licenças ou quaisquer outros Termos de Autorização que se façam necessários à execução do Contrato;
- Executar fielmente o objeto contratado e o prazo estipulado;
- Não transferir a outrem, no todo ou em parte, o Contrato firmado com a Contratante, sem prévia e expressa anuência;
- Não realizar associação com outrem, cessão ou transferência total ou parcial, bem como a fusão, cisão ou incorporação, sem prévia a expressa anuência do Contratante.

A CONTRATANTE, durante a vigência deste Contrato, compromete-se a:

- Efetuar o pagamento nas condições e preço pactuados;
- Proporcionar à CONTRATADA todas as condições necessárias ao pleno cumprimento das obrigações decorrentes do presente Contrato, consoante estabelece a Lei nº 8.666/93;
- Designar um representante para acompanhar e fiscalizar a execução do presente Contrato, que deverá anotar em registro próprio, todas as ocorrências verificadas;
- Comunicar à CONTRATADA toda e qualquer ocorrência relacionada com a execução dos serviços, diligenciando nos casos que exigem providências preventivas e corretivas.

CLÁUSULA SÉTIMA – PENALIDADES E MULTAS (Art. 55, inciso VII, da Lei nº 8.666/93)

Pelo atraso injustificado na execução do Contrato, pela inexecução total ou parcial do objeto pactuado, conforme o caso, o Contratante poderá aplicar à Contratada as seguintes sanções, previstas no art. 87 da Lei nº. 8.666/93, garantida a prévia defesa, sem prejuízo de perda da garantia prestada:

I) Advertência;

II) Multa de 1% (um por cento) por dia, até o máximo de 10% (dez por cento), sobre o valor do Contrato, em decorrência de atraso injustificado no fornecimento;



CÂMARA MUNICIPAL DE ITABAIANA
Rua Sebastião Oliveira, nº 04, Marianga, Itabaiana/SE
E-mail: licitacao@cmitabaiana.se.gov.br
Telefone: (79) 3431-2814

- III) Multa de 10% (dez por cento) sobre o valor total deste Contrato, no caso de inexecução total ou parcial do mesmo;
- IV) Suspensão temporária de participar em licitação e impedimento de contratar com a Administração do Contratante, pelo prazo de até 02 (dois) anos;
- V) Declaração de inidoneidade para licitar ou contratar com a Administração Pública.

CLÁUSULA OITAVA – DA RESCISÃO (art. 55, inciso VIII, da Lei nº 8.666/93)

A inexecução, total ou parcial, do Contrato, além das penalidades constantes da cláusula anterior, ensejará a sua rescisão por ato unilateral e escrito da Contratante, nos casos enumerados nos incisos I a XII e XVII do Art. 78 da Lei nº 8.666/93, na forma do art. 79 da mesma Lei.

Parágrafo único - Quando a rescisão ocorrer, com base nos incisos XII a XVII do art. 78 da Lei supracitada, sem que tenha havido culpa da Contratada, será esta ressarcida dos prejuízos, regularmente comprovados, que houver sofrido, conforme preceitua o § 2º do art. 79 do mesmo diploma legal.

CLÁUSULA NONA – DOS DIREITOS DO CONTRATANTE NO CASO DE RESCISÃO (Art. 55, inciso IX, da Lei nº 8.666/93)

Na hipótese de rescisão administrativa do presente Contrato, a Contratada reconhece, de logo, o direito da Contratante de adotar, no que couberem, as medidas previstas no artigo 80 da Lei nº 8.666/93.

CLÁUSULA DÉCIMA – DA LEGISLAÇÃO APLICÁVEL À EXECUÇÃO DO CONTRATO E OS CASOS OMISSOS (art. 55, inciso XII, da Lei nº 8.666/93)

O presente Contrato fundamenta-se:

I) Nos termos do Pregão nº 08/2019 que, simultaneamente:

- Constam do Processo Administrativo que o originou;
- Não contrariem o interesse público;

II) Nas demais determinações da Lei nº 8.666/93;

III) Nos preceitos do Direito Público;

IV) Supletivamente, nos princípios da Teoria Geral dos Contratos e nas disposições do Direito Privado.

Parágrafo Único - Os casos omissos e quaisquer ajustes que se fizerem necessários, em decorrência deste Contrato, serão acordados entre as partes, lavrando-se, na ocasião, Termo Aditivo.

CLÁUSULA DÉCIMA PRIMEIRA – DAS ALTERAÇÕES (Art. 65, Lei nº 8.666/93)

Este instrumento poderá ser alterado na ocorrência de quaisquer fatos estipulados no artigo 65 da Lei nº 8.666/93, desde que devidamente comprovados.

§1º - A Contratada fica obrigada a aceitar, nas mesmas condições contratuais, os acréscimos e supressões que se fizerem necessários, até o limite legal previsto no art. 65, §1º da Lei nº 8.666/93, calculado sobre o valor inicial atualizado do contrato.

§2º - Nenhum acréscimo ou supressão poderá exceder o limite estabelecido nesta condição, salvo as supressões resultantes de acordo celebrados entre as partes, conforme o art. 65, §2º, II da lei nº 8.666/93.



CÂMARA MUNICIPAL DE ITABAIANA
Rua Sebastião Oliveira, nº 04, Marianga, Itabaiana/SE
E-mail: licitacao@cmitabaiana.se.gov.br
Telefone: (79) 3431-2814

CLÁUSULA DÉCIMA SEGUNDA – DO ACOMPANHAMENTO E DA FISCALIZAÇÃO (Art. 67, Lei nº 8.666/93)

Na forma do que dispõe o artigo 67 da Lei nº 8.666/93, fica designado o servidor _____ portador do CPF nº _____ lotado na **CÂMARA MUNICIPAL DE ITABAIANA/SE**, para acompanhar e fiscalizar execução do presente Contrato.

§1º - À fiscalização compete, entre outras atribuições, verificar a conformidade da execução do Contrato com as normas especificadas, se os procedimentos são adequados para garantir a qualidade desejada.

§2º - A ação da fiscalização não exonera a Contratada de suas responsabilidades contratuais.

CLÁUSULA DÉCIMA TERCEIRA – DO RECEBIMENTO DO OBJETO (Art. 73, Lei nº 8.666/93)

O objeto deste Contrato será recebido de acordo com o disposto art. 73, II, *a* e *b* da Lei nº 8.666/93.

CLÁUSULA DÉCIMA QUARTA – DO FORO (Art. 55, §2º, Lei nº 8.666/93)

As partes contratantes elegem o Foro da Cidade de Itabaiana, Estado de Sergipe, como único competente para dirimir as questões que porventura surgirem na execução do presente Contrato, com renúncia expressa por qualquer outro.

E, por estarem assim, justas e Contratadas, as partes assinam este instrumento, na presença de 02 (duas) testemunhas, a fim de que produza seus efeitos legais.

Itabaiana/SE, ____ de _____ de 2019

Ivoni Lima de Andrade
Presidente
CONTRATANTE

CONTRATADA

TESTEMUNHAS:

I - _____ CPF:

II - _____ CPF:



CÂMARA MUNICIPAL DE ITABAIANA
Rua Sebastião Oliveira, nº 04, Marianga, Itabaiana/SE
E-mail: licitacao@cmitabaiana.se.gov.br
Telefone: (79) 3431-2814

II- _____ CPF: